

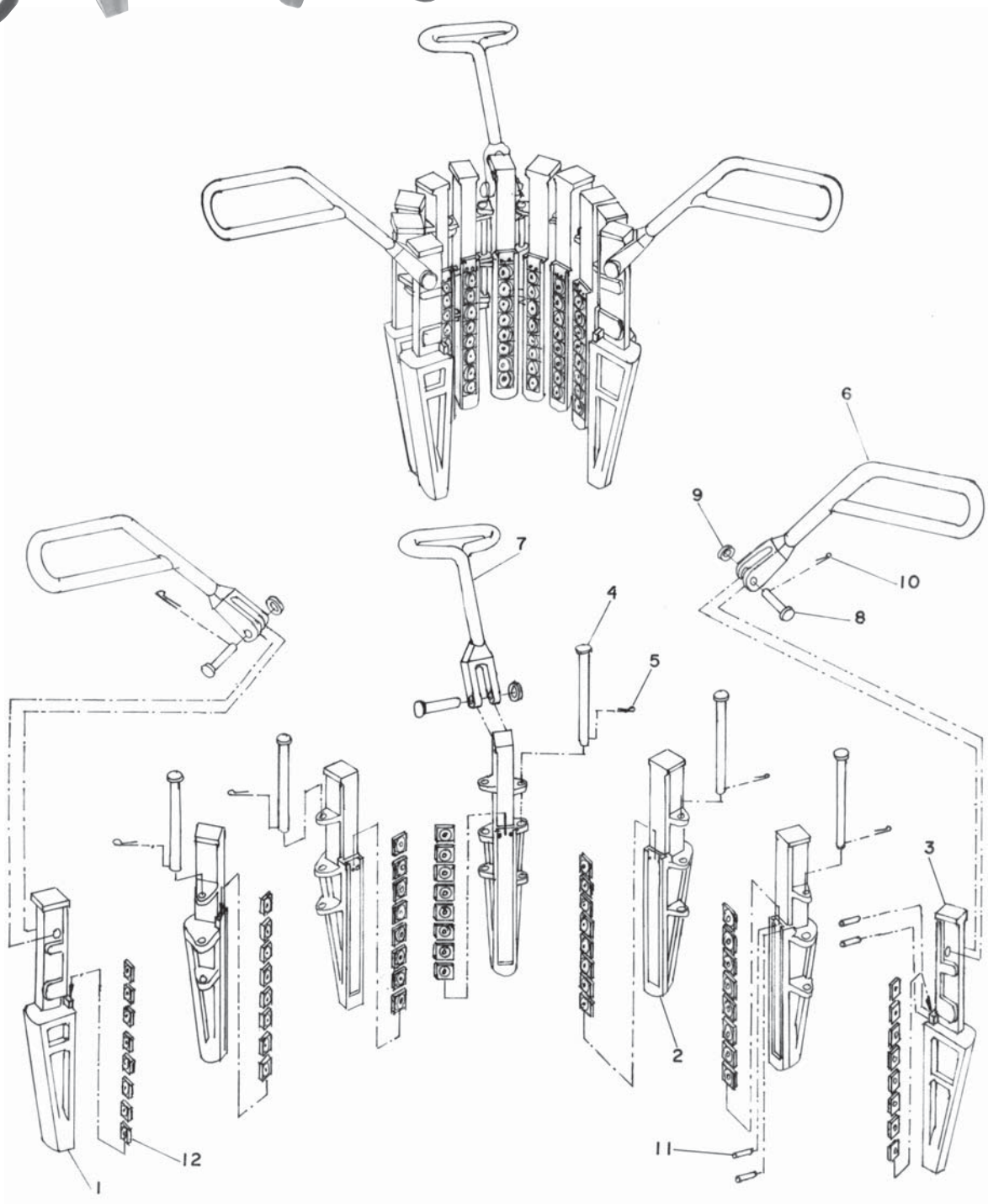

O conjunto é formado de vários segmentos unidos por um pino de articulação, que são livres para articularem entre si, permitindo um perfeito agarramento contra as paredes externas dos tubos.

Através do cônico na parte externa da cunha é possível obter um assentamento perfeito sobre a bucha da mesa rotativa, bem como uma pressão constante nas paredes dos tubos.

GAMA DE TRABALHO: de 3" até 4. 7/8"



CUNHA CTM - VCS - CONJUNTOS

CONJUNTO COMPLETO COM MORDENTES				MORDENTES			
GAMA	N.P. COTEMA	N.P. VARCO	PESO UNIT.(Kg)	N.P. COTEMA	N.P. VARCO	QTD.	PESO UNIT.(Kg)
3" - 4"	X00127	2572	51,4	07-1561	2628	49	0,11
4" - 4. 7/8"	X00128	2573	49,1	07-0609	2620	49	0,08

LISTA DOS COMPONENTES

POS.	DESCRIÇÃO	N.P. COTEMA	QT.	PESO UNIT. (Kg)	N.P. VARCO
1	SEGMENTO DIREITO	07-1612-01	1	5,39	2568
2	SEGMENTO INTERMEDIÁRIO	07-1612	5	5,4	2570
3	SEGMENTO ESQUERDO	07-1612-02	1	5,39	2569
4	PINO DO SEGMENTO	07-1473	6	0,30	2525
5	CUPILHA	07-1419-08	6	0,01	2525
6	ALÇA DIREITA / ESQUERDA	07-1537	2	2,0	3765
7	ALÇA CENTRAL	07-1486	1	1,96	3766
8	PINO DA ALÇA	07-1489	3	0,18	3769
9	ARRUELA DA ALÇA	07-1454-04	3	0,01	3769
10	CUPILHA	07-1419-07	3	0,02	3769
11	PINO ELÁSTICO	07-1481-41	14	0,01	71936
12	MORDENTES	VER TABELA DE CONJUNTOS			